

ضرورت تحول در روش‌شناسی نظریه‌های انقلاب با تأکید بر تبیین انقلاب‌ها از دید امام علی علیه‌السلام

حسین خسروی*

جملیه علم‌الهدی*

دریافت مقاله: ۹۳/۷/۱

پذیرش نهایی: ۹۳/۹/۱

چکیده

انقلاب اسلامی ایران فارغ از آنکه در مرزهای جغرافیایی کشور ایران به وقوع پیوست، ابعاد وسیعی دارد که نه تنها مرزهای جغرافیایی که مرز علوم را نیز درنوردیده است. تا پیش از وقوع انقلاب اسلامی ایران مطالعه علمی انقلاب‌ها به لحاظ روش‌شناختی در دو دسته کلی مطالعات کلاسیک و مدرن صورت می‌گرفت و نظریه‌پردازان تحت تأثیر فضای حاکم بر دنیای مدرن کمتر متوجه ابعاد الهی رخداد یک انقلاب بودند؛ اما این انقلاب الهی، نظریه‌پردازان انقلاب را متوجه ابعاد جدیدی ساخت که در به وقوع پیوستن انقلابی برخاسته از آرمان الهی و با وسعتی فراتر از مرزهای یک کشور نقش اصلی را ایفا می‌کند، اگرچه مسیر ناپیموده در این راه بسیار است. این مقاله می‌کوشد با تحلیل فشرده عناصر اصلی بیش از پنجاه نظریه انقلاب از یک سو و بیان عناصر اصلی شکل‌گیری انقلاب از دیدگاه امام علی علیه‌السلام به عنوان مقتدای رهبران انقلاب اسلامی ایران از سوی دیگر، نشان دهد برای ارائه تحلیلی هرچه صحیح‌تر از این انقلاب تدوین و انتخاب روشی جدید در تبیین آن به مثابه تحول در روش‌شناسی نظریه‌های انقلاب ضروری است.

کلید واژه‌ها: امام علی علیه‌السلام و انقلاب، نظریه‌های انقلاب و انقلاب اسلامی ایران، دین و نظریه‌های انقلاب.

* دانشجوی دکتری رشته انقلاب و تمدن اسلامی، پژوهشگاه علوم انسانی و مطالعات فرهنگی (نویسنده مسئول)

hossein_k_h@yahoo.com

g_alamolhoda@sbu.ac.ir

** دانشیار گروه تربیتی دانشگاه شهید بهشتی

مقدمه

تحولات اجتماعی در هر یک از ابعاد سیاسی، اجتماعی، دینی، اقتصادی، فرهنگی و مانند آن همواره مورد توجه بوده است. در طول تاریخ، صاحبان اندیشه با گرایش‌های فکری و علمی مختلف به نقد و بررسی و تحلیل اتفاقات تأثیرگذار جوامع انسانی پرداخته‌اند. در این میان تحولات سیاسی - اجتماعی از جایگاه ویژه‌ای برخوردار است؛ اگرچه طبیعتاً تأثیر و تأثر هر یک از این تحولات بر یکدیگر روشن و بدیهی است.

روشن است بستر فکری هر یک از نظریه‌پردازان بر روش آنان در تبیین نظریه خود تأثیرگذار است. گستردگی طیف نظریه‌پردازان و رویکردهای متعدد آنان مانع دسته‌بندی دقیق روش‌شناختی نظریه‌هاست؛ چرا که هر یک مبتنی بر رشته علمی و نگاه تخصصی و در یک کلام با زبان رایج در آن رشته سخن گفته‌اند. به این دلیل می‌توان گفت که مطالعه انقلاب، بین رشته‌ای است و نمی‌توان برای مثال آن را در جامعه‌شناسی، علوم سیاسی و یا هر رشته دیگری منحصر کرد؛ اگرچه رونق این سنخ مطالعات در بعضی رشته‌ها بسیار کمرنگ، و بیشتر در آن رشته‌ها رایج است. به این دلیل یکی از دغدغه‌های اصلی این نوشتار تبیین ضرورت گسترش زمینه‌های مطالعات انقلاب - بویژه رویکرد الهیاتی به آن - و در پی آن تحول در روش مطالعه انقلاب (به‌ویژه با نگاه به انقلاب اسلامی ایران) است.

از آنجا که موضوع این پژوهش به نظریه‌پردازی و تحول در آن معطوف است از سویی ناظر به مسائل مربوط به جامعه‌شناسی علم و به‌ویژه انقلاب‌های علمی است و از سوی دیگر ابتدای انقلاب اسلامی ایران بر دین و بویژه آنچه از آن به «اسلام ناب محمدی صَلَّى اللهُ عَلَيْهِ وَآلِهِ وَسَلَّمَ» یاد می‌شود که همانا تحقق راستین آرمان شیعی است، پژوهشگر را در مسیر مطالعات اسلامی قرار می‌دهد. بنابراین لازم است ضمن داشتن نگاهی اجمالی به روش‌های نظریه‌پردازی انقلاب‌ها از دید جامعه‌شناسی علم، نگاهی نیز به مبانی دینی داشت که انقلاب اسلامی ایران از دل آن‌ها بیرون آمده است.

مسئله مهم، نبودن روش واحد و یکسان در علوم انسانی است که به ظهور فلسفه‌های بعضاً متناقض منجر شده است. تنوع روش‌ها در حوزه‌های مختلف علوم انسانی به‌ویژه علوم اجتماعی از روش معرفتی هوسرل و دیدگاه تفهیمی ديلتای تا نگرش پوزیتیویستی به علم، دیالکتیک مارکس و هگل، فلسفه پراگماتیستی ویلیام جیمز، منطق اکتشاف علمی پوپر، روش انتقادی بسکار و مانند

آن‌ها به‌درستی نشان می‌دهد که این حوزه ظرفیت‌های بسیار روش‌شناختی در خود دارد که مطالعه‌کنندگان انقلاب‌ها نیز از آن‌ها بهره می‌برند. بدیهی است این مسئله به تکثر نظریه‌ها حداقل به لحاظ روش‌شناختی منجر شده است. بر این اساس چنانچه بر اساس این فلسفه‌ها و روش‌ها خواسته باشیم به مطالعه انقلاب (به‌ویژه انقلاب اسلامی) پردازیم، حداقل به دلیل جامع نبودن هر یک از این نظریه‌ها و بعضاً بی‌عنایتی به بعضی از ابعاد جامعه و انسان به عنوان ارکان انقلاب و خصوصاً در مطالعه موردی انقلاب اسلامی لاقبل به دلیل ریشه اسلامی آن با مشکلات غیر قابل حل روبه‌رو خواهیم شد که آشکارا ناشی از نوع نگاه معرفت‌شناختی هر یک از این فلسفه‌هاست. بنابراین لازم است این مطالعه (با تأکید بر مطالعه موردی انقلاب اسلامی) در چاقوب الگوواره معرفتی صورت پذیرد که بیشترین انطباق را با بستر نظری شکل‌گیری انقلاب داشته باشد.

رنالیسم فلسفی اسلام به دلیل مرجعیت و اعتباری که برای سه منبع معرفتی یعنی حس، عقل و وحی قائل است، بدون شک روش‌شناسی متناسب با خود را در این عرصه در پی خواهد داشت و این روش‌شناسی دانش متناسب با خود را تولید می‌کند؛ به این معنی که اولاً ضمن پذیرش ابعاد تجربی، آن را به معانی و گزاره‌های آزمون‌پذیر محدود نمی‌کند و در ثانی با حفظ هویت جهان‌شناختی دانش اجتماعی، رویکرد انتقادی آن را نه با استناد به فهم عرفی - که هویتی تاریخی و صرفاً فرهنگی دارد - بلکه با استفاده از دو منبع یعنی عقل عملی و وحی حفظ می‌کند که از آن به دانش اجتماعی اسلامی تعبیر می‌شود (ملکوتیان و همکاران، ۱۳۹۱: ۳۰).

از سویی منحصر بودن تمامی انقلاب‌ها به دو عامل زمان و مکان باعث شده است بررسی و تحلیل آن‌ها از امور پسینی به شمار آید؛ به این معنی که تحلیلگران اگرچه ناظر به آینده و به منظور پیش‌بینی اتفاقات و رخدادهای پیش‌رو به تبیین نظریه‌های خود در خصوص انقلاب‌ها می‌پردازند، ناگزیر از پرداختن به گزاره‌های تاریخی هستند. بر این اساس، فلسفه تاریخ در مطالعات انقلاب از جایگاه ویژه‌ای برخوردار خواهد بود که غالباً در نظریه‌ها از آن غفلت شده است و یا اگر نظریه‌ای به آن توجه دارد با آن مبانی هم‌خوانی ندارد.

باید توجه کرد که میان انواع تحولات سیاسی - اجتماعی تفاوت‌های عمده‌ای وجود دارد. اقسام مختلفی از تحول را می‌توان برشمرد که از جمله باید به شورش، کودتا، نهضت‌های جدایی‌طلبانه، نهضت‌های استقلال‌طلبانه، اصلاح و انقلاب اشاره کرد (محمدی، ۱۳۹۱: ۳۱). روشن است که جدا نکردن این تحولات در روش مطالعه آن‌ها مؤثر است. آنچه در این پژوهش مورد

توجه است، شکل انقلابی تحولات اجتماعی - سیاسی است که پدیده‌ترین و تأثیرگذارترین نوع آن نیز هست.

بررسی و تحلیل انقلاب‌ها از سوی متفکران، بعضاً به شکل‌گیری نظریه منجر می‌شود؛ به بیان دیگر چنانچه این بررسی‌ها دارای مجموعه‌ای منسجم از گزاره‌ها و فرضیه‌های مربوط به چگونگی وقوع، فرایند و پیامدهای انقلاب باشد که دانش ما را در زمینه این پدیده اجتماعی - سیاسی سامان دهد (پناهی، ۱۳۸۸: ۲۷۴)، آن را «نظریه انقلاب» می‌نامیم.

چارچوب نظری

گفته می‌شود که برای نخستین بار، ارسطو بود که به نظریه‌پردازی در زمینه انقلاب‌ها پرداخت (خرمشاد و همکاران ۱۳۹۰: ۷۹). اگرچه در طول تاریخ همواره به این مهم توجه می‌شده است، شاید به دلیل وقوع انقلاب کبیر فرانسه پس از دوره نوزایی و تولد مفهوم انقلاب‌های مدرن بود که نظریه‌پردازی انقلاب، حرکتی جدی را آغاز کرد. حال با این پیش فرض، که مطالعه انقلاب‌ها را می‌توان یکی از انواع یا حداقل شاخه‌های علوم دانست^۱، روشن است که روش‌های مختلفی برای مطالعه این پدیده وجود دارد. در این صورت این پرسش اساسی مطرح می‌شود که با توجه به انقلاب‌های علمی، که تحول جدی در روش نظریه‌پردازی علوم ایجاد کرد، آیا در تبیین انقلاب‌ها نیز شاهد تحول در روش‌های نظریه‌پردازی انقلاب بوده‌ایم. برای پاسخ به این پرسش باید توجه کرد که بررسی این مسئله، که هر یک از نظریه‌پردازان از چه روشی برای بررسی انقلاب‌ها بهره برده‌اند در حیطه فلسفه علم قرار می‌گیرد. به گفته جان لازی میان صاحب‌نظران فلسفه علم توافقی بر سر ماهیت آن نیست و از نظر وی فلسفه علم به عنوان معیارشناسی از مرتبه ثانی باید به پرسش‌های چهارگانه زیر پاسخ دهد:

- ۱ - چه ویژگی‌هایی تحقیق علمی را از سایر انواع پژوهش‌ها متمایز می‌سازد؟
- ۲ - دانشمندان در مطالعه و بررسی طبیعت چه روش‌هایی را باید برگزینند؟
- ۳ - برای اینکه تبیین علمی صحیح باشد، چه شرایطی باید احراز شود؟
- ۴ - قوانین و اصول علمی از نظر معرفتی چه شأنی دارد؟ (لازی، ۱۳۷۷: ۱۷).

۱ - علم، از فرایند شناخت جهان تجربی از طریق مراجعه سازمان یافته و برنامه‌ریزی شده به واقعیات از راه پژوهش است (ابراهیمی ۱۳۸۹: ۳۲).

از این رو آنچه در این پژوهش مورد توجه است، بند دوم یعنی روش‌های مطالعه انقلاب‌هاست. روشن است که قدیمی‌ترین روش، استقرایی قیاسی ارسطوست که همچنان نیز به کار می‌آید و بر شیوه استدلال منطقی عقلی استوار است. ارسطو به تحقیق علمی به عنوان پیشروی از مشاهدات به اصول کلی و بازگشت به مشاهدات می‌نگریست. در واقع وی در روش استقرایی - قیاسی خود انتقال از آگاهی نسبت به واقعیت به آگاهی نسبت به دلایل مربوط به آن را دنبال می‌کرد (شکل ۱). بنابراین در تبیین نظریه‌های انقلاب نیز چنانچه بخواهیم روش ارسطو را به کار بندیم، باید با استقرا از مشاهدات و رسیدن به اصول تبیین‌کننده و سپس قیاس آن‌ها به نظریه برسیم.

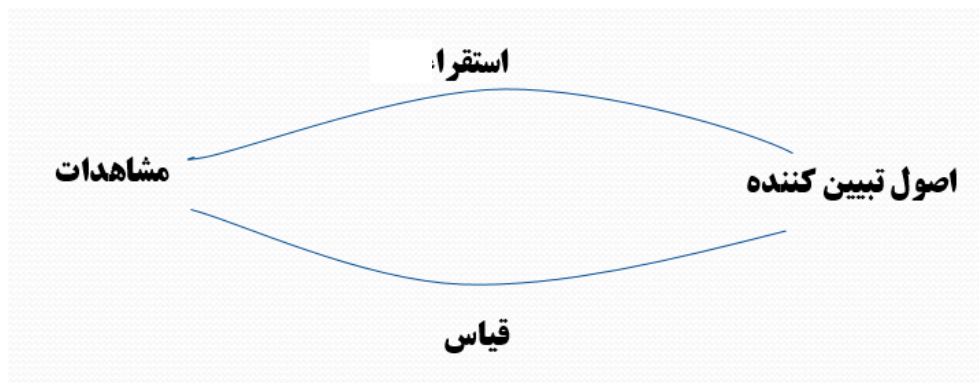

شکل ۱: روش قیاسی - استقرایی ارسطو

دسته‌بندی نظریه‌های انقلاب

آن‌چنان‌که گفته شد بستر علمی صاحب‌نظران در روش انتخاب شده و زاویه نگاه ایشان به انقلاب‌ها تأثیر مستقیم دارد. به این دلیل نمی‌توان دسته‌بندی دقیقی از نظریه‌های انقلاب به لحاظ روش و رویکرد ارائه کرد.

نمودار (۱) بخوبی تنوع دسته‌بندی‌ها را بر اساس نظریه پردازان (غالباً معاصر ایرانی) نشان می‌دهد. برای توضیح بیشتر به چند نوع از دسته‌بندی نظریه‌ها اشاره می‌شود:

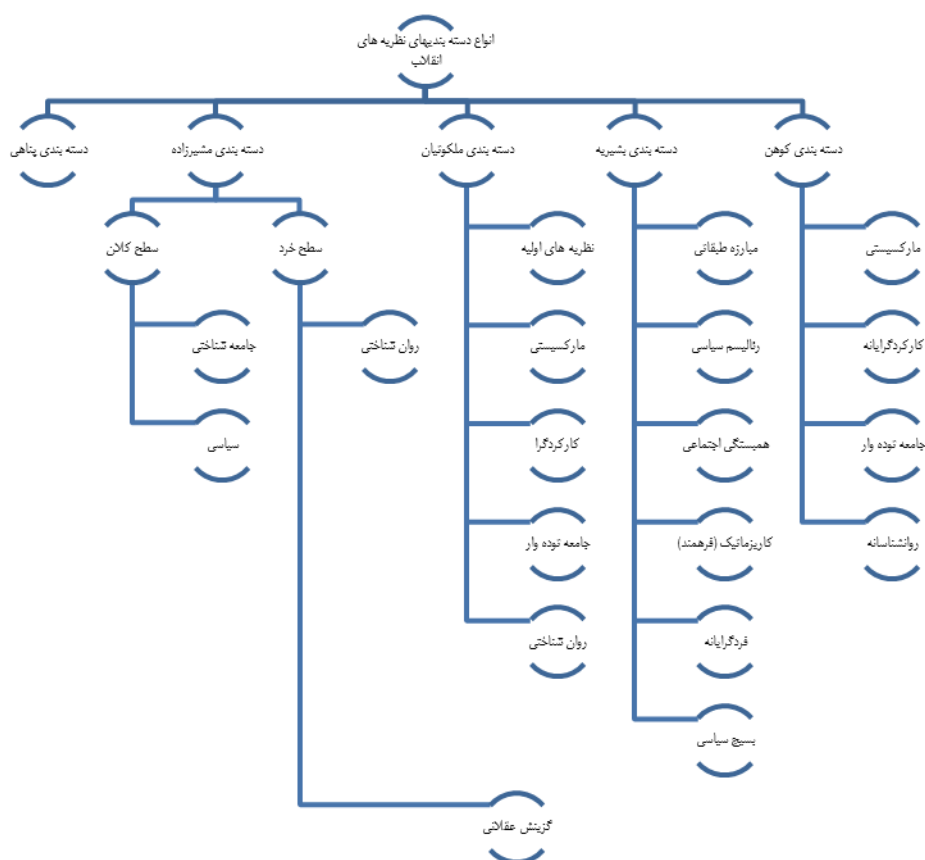

نمودار ۱: انواع دسته‌بندی‌های نظریه‌های انقلاب

الف) دسته‌بندی نظریه‌ها به کلاسیک و مدرن: می‌توان گفت نظریه‌ها در این دسته‌بندی به لحاظ روش و نتیجه مورد نظر به دو دسته کلی کلاسیک و جدید تقسیم شده است. نظریه‌های کلاسیک، که در رأس آن‌ها نظریه ارسطو قرار دارد، غالباً بر بحث عدالت اجتماعی و حس نابرابری در میان افراد جامعه استوار است. این گونه از نظریه‌ها با استفاده از روش قیاسی استقرایی

ارسطویی و بررسی چند نمونه، ضمن محدود کردن انقلاب به علل کلی شکل‌گیری آن، نتیجه را به تمام انقلاب‌ها تعمیم می‌دهد. نام دیگری که می‌توان بر این نظریه‌ها نهاد، نظریه‌های تک عاملی است. نظریه‌های جدید را نیز می‌توان به دو دسته توصیفی و تبیینی تقسیم کرد. در این تقسیم‌بندی، نظریه‌های توصیفی صرفاً به بیان مشاهدات و نتیجه آن‌ها بسنده می‌کند (روش ارسطویی) ولی نظریه‌های تبیینی خود به دو دسته سطح تحلیل کلان و سطح تحلیل خرد قابل تقسیم است. این نظریه‌ها اگرچه مانند دسته نخست مراحل توصیفی را نیز شامل می‌شود، پا را فراتر می‌نهد و به دنبال تحلیل و کشف چرایی وقوع انقلاب‌ها است و به تحلیل و تبیین رخداد انقلاب‌ها طی فرایندی تاریخی دست می‌زند. هم‌چنین باید توجه کرد این دسته‌بندی تفکیک جدی میان انقلاب و دیگر تحولات همچون شورش و کودتا و مانند آن قائل نیست؛ چه که نگاه کلان، حداقل به دلیل دامنه تأثیر آن در ذات انقلاب وجود دارد.

ب) دسته‌بندی بر اساس مطالعات تطبیقی انقلاب‌ها: یکی از دسته‌بندی‌ها در علوم سیاسی قائل به وجود سه رویکرد عمده در مطالعه انقلاب‌ها است؛ رویکرد اول تطبیقی کمی است که با مقایسه کشورهای متعدد و نمونه‌های فراوان به بررسی آماری علل و عوامل شکل‌گیری انقلاب می‌پردازد. در این رویکرد اگرچه استنباط قوی و مناسب نظریه‌آزمایی به شناخت موارد غیر عادی منجر می‌شود و شاید به این دلیل بتواند در تمایز جدی مثلاً میان انقلاب اسلامی ایران و دیگر انقلاب‌ها مؤثر افتد به دلیل داشتن سنجه‌های نامعتبر و ناموازن، سطح بالای انتزاع و تعمیم و وقت‌گیر بودن در مطالعه انقلاب اسلامی ایران مفید نیست.

رویکرد دوم روش تطبیقی تاریخی با مقایسه کشورهای اندک است. این رویکرد می‌تواند به بروز نظریه انقلاب منجر شود؛ ژرفانگر، و کمتر متغیر محور باشد. هم‌چنین از گسترش بیش از حد مفهوم جلوگیری می‌کند و توصیفی عمیق و پرمایه دارد و مهم‌تر از همه اینکه نگاهی کلان به انقلاب دارد. از سوی دیگر استنباط‌های آن کمتر مورد اعتماد می‌تواند باشد و نیازمند تحقیق میدانی است (ابراهیمی، ۱۳۸۹: ۳۴). از این رویکرد با نام تاریخ طبیعی انقلاب نیز نام برده می‌شود (ملکوئیان و همکار، ۱۳۹۱: ۳۱).

رویکرد سوم، مطالعه درون‌موردی است. این رویکرد به مطالعه انقلاب در درون انقلاب و به مقتضای جامعه‌ای که در آن انقلاب شده می‌پردازد. از ویژگی‌های آن عمق تحلیل و مسیروار بودن و امکان تولید نظریه است ولی ضعف‌های رویکرد دوم را دارد (ابراهیمی، ۱۳۸۹: ۳۴ و ۳۵).

ج) دسته‌بندی بر اساس پیشرفت نظریه‌ها: یکی دیگر از روش‌های دسته‌بندی نظریه‌های انقلاب، دسته‌بندی بر اساس تسلسل تاریخی و مطالعه پیشرفت نظریه‌هاست؛ برای مثال جک گلدستون در مقاله خود تحت عنوان «نسل سوم نظریه‌های انقلاب»، نظریه‌های انقلاب را در پنج بخش تقسیم می‌کند: ۱- نظریه‌های کلاسیک (محدود به ارسطو) ۲- نظریه‌های پیشا قرن بیستمی ۳- نظریه‌های قرن بیستمی نسل اول ۴- نظریه‌های قرن بیستمی نسل دوم ۵- نظریه‌های قرن بیستمی نسل سوم (Goldstone, 1980). اگرچه وی پس از آن به ظهور نسل چهارم نظریه‌های قرن بیستم و بیست و یکم نیز اذعان می‌کند (Goldstone, 2001). جدول‌های (۱) تا (۵) عوامل عمده نظریه‌های انقلاب را بر اساس دسته‌بندی گلدستون (تسلسل تاریخی نظریه‌ها) نشان می‌دهد. گلدستون معتقد است هر نسل، نواقص و معایب نسل قبل را برطرف کرده است.

جدول ۱: نسل دوم نظریه‌ها: نظریه‌های پیشا قرن بیستمی

فشارهای بین‌المللی	نخبگان	آشنایی	همبستگی اجتماعی	تعادل اجتماعی	مقاومت نظام کهن	تغییر روش حکومت از فشار به مدارا	رشد اقتصادی	تضاد طبقاتی	دهقانی	مارکسیستی یا نئومارکسیستی / توده‌گرا	نظریه پرداز
		✓			✓	✓	✓	✓			آکسی دوتوکویل
	✓										پاره تو
									✓		تامس مور
✓			✓	✓							دورکهایم م
								✓		✓	کارل مارکس
								✓		✓	لنین
								✓		✓	مائو

جدول ۲: نسل سوم نظریه‌ها: نظریه‌های قرن بیستمی نسل اول

منحصر در یک گونه از جوامع خاص	تعادل اجتماعی	سرکوب نیازها	مارکسیستی یا نئومارکسیستی / توده‌گرا	نظریه پرداز
✓				پل لیفورد ادواردز
		✓		سوروکین
			✓	لبون
	✓			الوود

جدول ۳: نسل چهارم نظریه‌ها : نظریه‌های قرن بیستمی نسل دوم

انقلاب پساامدرن	نخبگان	آشنایی	همبستگی اجتماعی	تعادل اجتماعی	ناکارایی حکومت	رشد اقتصادی	محروریت نسبی / توقعات فزاینده	سرکوب نیازها	مارکسیستی یا نئومارکسیستی / توده‌گرا	نظریه پرداز
	✓	✓								استیونکچامب
	✓	✓								آمان
	✓	✓								تیلی
	✓	✓		✓						جسپ
✓										جف گودوین
						✓	✓	✓		جیمز دیویس
	✓	✓	✓							چالمرز جانسون
	✓					✓	✓			رابرت گر
							✓		✓	روزالین فایرلند
					✓					ساموئل هانتینگتن
							✓		✓	شوارتس
							✓		✓	گیشوندر
							✓		✓	موریسون
									✓	ویلیام کورن هاوزر
	✓	✓		✓						هارت
	✓	✓		✓						هاکوپیان

جدول ۴: نسل پنجم نظریه‌ها: نظریه‌های قرن بیستمی نسل سوم

خواهان بازنگری در نظریه‌ها								
منحصر در یک گونه از جوامع خاص	✓		✓					
فشارهای بین‌المللی	✓	✓	✓					
تأثیر مدرنیسم و تقابل سنتی	✓							
نخبگان	✓		✓	✓				
تعادل اجتماعی								✓
ناکارایی حکومت						✓	✓	
رشد اقتصادی							✓	
تضاد طبقاتی			✓	✓				
نقش رهبری								
سرکوب نیازها							✓	
فرهنگ	✓							
دهفانی			✓	✓				
مارکسیستی یا نئومارکسیستی / توده‌گرا		✓	✓					
نظریه‌پرداز	آیزنشتات	پیچ	تدا اسکاچل	تریمبرگر	چارلز تیلی	کرین بریتون	نیل اسملسر	

جدول ۵: نسل ششم نظریه‌ها: نظریه‌های قرن بیستمی نسل چهارم (تحولخواه)

نظریه پرداز	شهری	معنویت‌گرا	فرهنگ	ایدئولوژی یا دین	سرکوب نیازها	نقش رهبری	ضد فشارهای بین‌المللی	خارج شدن و قانع از حالت عرف سیاسی	انقلاب پسمادرن	خواهان بازنگری در نظریه‌ها
برواند آبراهامیان			✓							
جان فوران	✓		✓	✓						
جک گلدستون			✓	✓		✓				✓
دریک								✓		
گودوین			✓							
لیلی عشقی		✓								
میشل فوکو				✓			✓		✓	
ویلیام سورول			✓							

د) دسته‌بندی نظریه‌ها براساس بعضی مکاتب: دسته‌بندی دیگری نیز هست که اساساً نظریه‌های انقلاب را به دو دسته کلی مکتب تضاد (مبتنی بر نظریه تضاد اجتماعی در قالب‌های مختلف طبقات، نخبگان و ...) که در رأس نظریه پردازان این مکتب کارل مارکس قرار دارد و مکتب اصالت کارکرد (مبتنی بر نظریه تعادل و کارکرد اجتماعی) تقسیم می‌کند که در رأس آن‌ها امیل دورکیم قرار دارد (محمدی، ۱۳۸۷: ۲۶ - ۳۱).

ه) دسته‌بندی جامعه‌شناختی نوین: جامعه‌شناسان نیز به انقلاب‌ها از دید خویش نگریسته‌اند؛ برای نمونه پناهی پس از بیان انواع دسته‌بندی نظریه‌ها، که توسط مطالعه‌کنندگان مختلف صورت گرفته (نمودار (۲))، نظریه‌ها را در دسته‌های «نظریه‌های تضاد گرا»، «نظریه‌های کارکردگرا»، «نظریه‌های روان‌شناختی و گزینش عقلانی»، «نظریه‌های فرایند جنبش انقلابی» و «نظریه‌های مراحل

و پیامدهای انقلاب» دسته‌بندی می‌کند. نمودار (۲) به درستی دسته‌بندی او را نشان می‌دهد. ویژگی بارز دسته‌بندی پناهی، تأمل در نظریه‌های مربوط به فرایند جنبش انقلابی و پیامدهای انقلاب است. در واقع می‌توان دسته‌بندی پناهی را ناظر به سه مرحله انقلاب دانست:

۱ - نظریه‌های تبیین وقوع انقلاب.

۲ - نظریه‌های مربوط به فرایند جنبش انقلابی.

۳ - نظریه‌های مربوط به پیامدهای انقلاب.

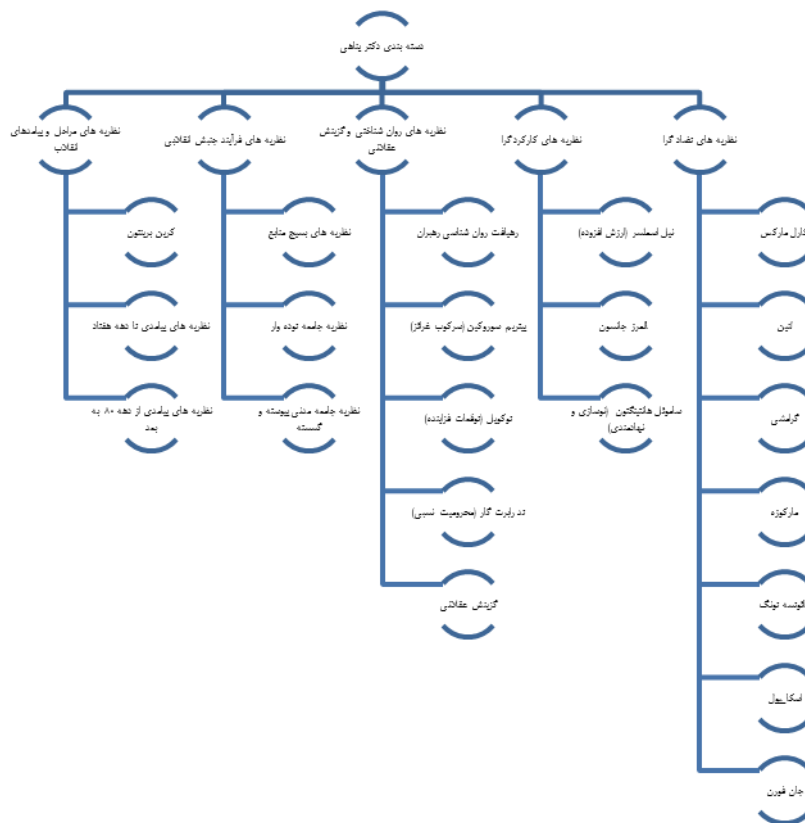

نمودار ۲: دسته‌بندی نظریه‌های جامعه‌شناختی نوین توسط دکتر پناهی

تأثیر انقلاب اسلامی بر نظریه‌ها

همان‌گونه که گفته شد، توجه به تبیین تحولات اجتماعی به‌ویژه انقلاب، پیشینه تاریخی گسترده‌ای دارد و برای نمونه از سابقه نظریه‌پردازی ارسطو در زمینه انقلاب‌ها نام برده می‌شود. در قرون اخیر بویژه پس از وقوع انقلاب کبیر فرانسه و دیگر انقلاب‌هایی که یکی پس از دیگری رخ داده است، نظریه‌پردازی در مورد انقلاب‌ها در ادبیات سیاسی - اجتماعی جایگاه ویژه‌ای پیدا کرد. این نظریه‌ها به‌مرور جای خود را به نظریه‌های جدیدتر داد؛ چنان‌که گویی وقوع هر انقلاب جدید نشان‌دهنده نقاط قوت و ضعف نظریه‌های موجود است تا آن‌جا که برای نظریه‌های انقلاب از دید نقاط اشتراک و افتراق آن‌ها نسل‌های متعددی بر شمرده شده است (Goldstone, 2001: 139-142).

با گذر از سه دهه پایانی قرن بیستم، که به‌حق قرن انقلاب‌ها نام گرفته است (آرنت، ۱۳۶۱: ۴۱)، تحول در نظریه‌های مربوط به انقلاب چنان‌تنوع و گونه‌گونی پیدا می‌کند که برخی آن را قرن شکوفایی نظریه‌های انقلاب می‌نامند (ملکوئیان و همکار، ۱۳۹۱: ۳۱). این مسئله شاید به دلیل اشکال جدید و قابل‌اعتنا از انقلاب‌هایی بوده که در هفتمین دهه از قرن بیستم و بعد از آن در نقاط مختلف جهان رخ داده است (Goldstone, 2001: 140, 141).

در این میان نقش انقلاب اسلامی ایران به چند دلیل حائز اهمیت است؛ لیکن مهم‌ترین بعد آن دینی بودن انقلاب (مشمول بر نقش دین، معنویت و ایدئولوژی) آن‌هم در دوره‌ای است که جریان‌های اصلی فکری میان نظریه‌پردازان یعنی مارکسیسم و لیبرالیسم اساساً نقش دین را نه‌تنها نادیده می‌گرفتند بلکه انکار می‌کردند. پژوهشگران و نظریه‌پردازان پس از وقوع این انقلاب از جهات مختلفی در زمینه تأثیر انقلاب اسلامی (یا ذیل عناوینی چون بازتاب انقلاب اسلامی) بر نظریه‌های وقوع انقلاب‌ها به تحقیق دست زده‌اند. این پژوهشگران را می‌توان در سه دسته تقسیم کرد:

دسته اول) نظریه‌پردازی که با بررسی نظریه‌های انقلاب و سعی در انطباق این نظریه‌ها با انقلاب اسلامی ایران متوجه ضعف نظریه‌های موجود می‌شوند و جریان نظریه‌پردازی انقلاب را متوجه ضرورت ایجاد نسل جدید نظریه‌ها می‌کنند و بعضاً نظریه‌پردازان جدیدالظهور نیز از این توجه بهره می‌برند؛ برای نمونه جک گلدستون با بررسی نسل‌های مختلف نظریه‌های انقلاب در دو

مقطع زمانی (ابتدا در مقاله‌اش با عنوان «نسل سوم نظریه‌های انقلاب» در سال ۱۹۸۰ و دیگری در مقاله‌ای با عنوان «به سوی نسل چهارم نظریه‌های انقلاب» در سال ۲۰۰۱) نسبت به لزوم تدوین نظریه‌های جدید انقلاب تأکید می‌کند (Goldstone, 2001 : 140, 141).

دسته دوم) نظریه‌پردازی که با وقوع انقلاب نسبت به نظریه‌های پیشین خود بازنگری می‌کنند و حتی بعضاً نظریاتی کاملاً مخالف با نظر پیشین خود ارائه می‌کنند. برای نمونه تدا اسکاچپل به عنوان یک نظریه‌پردازی ساختارگرا در برابر انقلاب اسلامی ایران به طور جدی با چالش روبه‌رو می‌شود و به طور توأمان به ارادی و آگاهانه بودن، شهری بودن، ایدئولوژیک بودن و نقش رهبری در انقلاب اسلامی ایران اذعان می‌کند (ملکوئیان و همکار، ۱۳۹۱: ۴۳ و ۴۴).

دسته سوم) پژوهشگرانی که از دل مفاهیم برخاسته از انقلاب اسلامی ایران و گاه در مواردی در انطباق با نظریه‌های موجود و قبلی بدرستی روشن می‌کنند که نظریه‌های انقلاب مشخصاً تحت تأثیر انقلاب اسلامی ایران قرار دارد و لازم است نسل جدیدی از نظریه‌پردازی انقلاب به وجود آید؛ برای نمونه محمدباقر خرمشاد در مقاله‌ای تحت عنوان «بازتاب انقلاب اسلامی ایران در نظریه‌های انقلاب، تولد و شکل‌گیری نسل چهارم نظریه‌های انقلاب» به خوبی به این مسئله مهم پرداخته است. وی با تقسیم‌بندی اساسی نظریه‌ها به دو دسته نظریه‌های پیش از انقلاب اسلامی ایران و نظریه‌های پس از آن، ضمن اشاره به تولد نسل چهارم نظریه‌های انقلاب، ورود رهیافت‌های فرهنگی، معنویت‌گرایانه (فوکو)، جهان سوم گرایانه (فورن) و ماوراءالطبیعه گرایانه (عشقی)، نظریه‌های انقلاب را مورد توجه و بررسی قرار داده است (خرمشاد، ۱۳۸۳).

هم‌چنین محمدحسین پناهی در مقاله خود تحت عنوان «اثر انقلاب اسلامی در نظریه‌های وقوع انقلابات» با به کارگیری روش تحلیل محتوای کیفی مقاله‌های مربوط به انقلاب اسلامی و نظریه‌های انقلاب به درستی نشان می‌دهد که وقوع انقلاب اسلامی ایران دگرگونی زیادی در نظریه‌های انقلاب ایجاد و اساساً روند مطالعات انقلاب را متحول کرده است. وی ثابت می‌کند که اولاً هیچ‌یک از نظریات موجود در زمان وقوع انقلاب اسلامی ایران توان تبیین قابل قبولی از این انقلاب را نداشته است؛ لذا در پرتوی انقلاب اسلامی بعضی از نظریه‌ها به کلی رد و یا دستخوش اصلاح شده است. از سوی دیگر نظریه‌پردازی به تبیین نظریه‌های بدیعی دست زده‌اند تا بتوانند انقلاب اسلامی را با آن‌ها تبیین کنند. ثانیاً مطالعه انقلاب اسلامی در چهار زمینه فرهنگ و مقولات فرهنگی، اثر بحران مشروعیت، اثر ساختار و اثر جنسیت در تبیین وقوع انقلاب‌ها تأثیر مهم و غیر

قابل انکاری گذاشته است. بنابراین وی چهار رهیافت جدید را در نظریه‌های انقلاب با نگاه به انقلاب اسلامی مطرح می‌سازد (پناهی، ۱۳۸۵: ۴۸ - ۴۵). وی سپس در مقاله دیگری اساساً وقوع انقلاب اسلامی ایران را انقلاب در نظریه‌های انقلاب می‌داند (پناهی، ۱۳۸۸). بنابراین به‌طور قطع لازم است در پرتوی انقلاب پرشکوه اسلامی ایران، گونه یا نسل جدیدی از نظریه‌های انقلاب تدوین شود که از آن به نسل چهارم نظریه‌های انقلاب یاد می‌شود. بدین ترتیب، یا نسل جدید از نظریه‌های انقلاب توانایی تبیین ابعاد مختلف انقلاب اسلامی ایران را خواهد داشت.

از سوی دیگر باید دقت کرد که انقلاب اسلامی ۱۳۵۷، فارغ از ابعاد مختلف اجتماعی، سیاسی، فرهنگی و... انقلابی دینی و برآمده از دل تشیع است. اگرچه با این نگاه نظریه‌پردازانی چند به طراحی نظریه‌های جدیدی پرداخته‌اند^(۱) به اعتقاد نگارنده همچنان ظرفیت‌های فراوانی در این حوزه هست.

تعریف برگزیده انقلاب

تردیدی نیست که دو عامل تعریف برگزیده از انقلاب و نیز گونه انقلاب مورد مطالعه در روش‌شناسی مطالعات انقلاب مؤثر است؛ به بیان بهتر در واقع این تعریف از انقلاب است که روش ما را در مطالعه انقلاب مشخص می‌سازد. تمایز اصلی راهبردهای عمده روش‌شناختی در مطالعات انقلاب به توازن میان سطح انتزاع مفاهیم نظری و دامنه واحدهای اجتماعی کلان مورد مطالعه بستگی دارد؛ به بیان بهتر هرچه سطح انتزاع مفاهیم نظری و دامنه واحدهای اجتماعی کلان مورد مطالعه برای وارد کردن واحدهای کلان اجتماعی وجود دارد. در نتیجه مطالعه‌کنندگانی که از روش‌های کمی بهره برده‌اند، باید مفهوم انقلاب را به مفاهیم انتزاعی‌تری همچون خشونت، کشمکش سیاسی، بی‌ثباتی و مانند آن تبدیل کنند (ابراهیمی، ۱۳۸۹: ۳۳)؛ با این وصف نمی‌توان انتظار داشت در مطالعه انقلاب اسلامی ایران بتوان صرفاً از روش‌های کمی بهره برد؛ چراکه از سویی برخی از عوامل تشکیل دهنده و نیز رهیافت‌های ناظر به مطالعه انقلاب اسلامی ایران چندان در چارچوب کمی قرار نمی‌گیرند و از سوی دیگر معلوم نیست مفاهیم انتزاعی که نام برده شد (همچون خشونت) واقعاً بر انقلاب اسلامی ایران منطبق باشد؛ با وجود این تعاریف مختلف در انقلاب را می‌توان در دو دسته کلی بررسی کرد: دسته‌ای که انقلاب‌های بزرگ را مد نظر دارند و دسته‌ای

دیگر که انقلاب را در معنایی عام و گسترده به مثابه تغییر سیاسی خشونت بار مورد توجه قرار می‌دهند. گروه اول ویژگی اصلی انقلاب را تحول بنیادین می‌دانند (مور، هانتینگتون، وولف، اسکاچپل و هابزباوم) و گروه دوم به شباهت انقلاب با وقایع و حوادث سیاسی دیگر که ذکر آن رفت، توجه نشان می‌دهند (اکشتاین، کالورت، تانتر و میدلارسکی و گار). در گروه اول به دلیل کم بودن تعداد نمونه یا مصادیق انقلاب، انتخاب روش‌های متعارف مبتنی بر تحلیل کمی و آماری با مشکل روبه‌رو خواهد شد و در گروه دوم با توجه به اینکه انقلاب، پدیده نادری در تاریخ جوامع به‌شمار نمی‌رود، مطالعه آن نیز به روش تحلیلی خاصی نیاز ندارد (ابراهیمی، ۱۳۸۹: ۳۳).

از آنجا که پیچیدگی مسائل اجتماعی به بروز و ظهور نظریات متعدد و گاه متناقض در این حوزه منجر می‌شود، طبیعی است که در تبیین مسائل مربوط به انقلاب‌ها نیز شاهد این پیچیدگی و تنوع باشیم. بنابراین باید گفت تعاریف انقلاب از آن‌چنان گوناگونی برخوردار است که شاید نتوان به سادگی تعریف برگزیده‌ای از انقلاب ارائه کرد؛ اما قطعاً عوامل مشترکی برای این پدیده می‌توان برشمرد؛ برای نمونه استنفورد کوهن بیش از ده تعریف از انقلاب ارائه می‌کند که بعضی از آن‌ها عبارت است از: «تجدید بنای دولت»، «تحول جامع و بنیادین در اسطوره مسلط نظم اجتماعی» و «استحاله ساختار اجتماعی» (پناهی، ۱۳۹۱: ۳۰).

پناهی با بررسی تعاریف مختلف انقلاب (پناهی، ۱۳۹۱: ۲۶ تا ۸۹) و بررسی نسبت آن‌ها با انقلاب اسلامی (همان: ۸۹ تا ۹۲) تعریف خود را این‌گونه ارائه می‌کند: «انقلاب یک حرکت جمعی توده‌ای فراقانونی است که به سرنگونی رژیم و دگرگونی اساسی و سریع خاستگاه اجتماعی (طبقاتی) نخبگان سیاسی حاکم منجر می‌شود» (پناهی، ۱۳۹۱: ۹۱).

عوامل شکل دهنده این تعریف عبارت است از:

- ۱- توده‌ای (مردمی) بودن، یعنی نداشتن خاستگاه صرف نخبگانی یا طبقاتی.
- ۲- فراقانونی بودن، یعنی تعارض جدی حقوقی و قانونی با نظام حاکم.
- ۳- سرنگونی رژیم، یعنی فروپاشی نظام حاکم.
- ۴- دگرگونی اساسی، یعنی مقطعی یا سطحی نبودن تغییرات در سطح نخبگان حاکم.
- ۵- سریع بودن، یعنی قابل پیش‌بینی نبودن.
- ۶- قائل به بروز طبقات اجتماعی - نخبگانی در نظام حاکم سیاسی.

منوچهر محمدی نیز انقلاب را با عنایت به انقلاب اسلامی ایران، این‌گونه تعریف می‌کند:

«حرکتی مردمی در جهت تغییر سریع و بنیانی ارزش‌ها و باورهای مسلط، نهادهای سیاسی، ساختارهای اجتماعی، رهبری، روش‌ها و فعالیت‌های حکومتی جامعه که همراه با خشونت باشد» (محمدی، ۱۳۸۷: ۲۳).

تفاوت این دو تعریف در این است که پناهی به ارزش‌ها و باورها نگاهی ندارد و ضمانتی برای شکل‌گیری نظام سیاسی جدید و ساختارهای اجتماعی ارائه نمی‌کند. هم‌چنین نقش رهبری و روش‌های حکومت و نیز امکان بروز خشونت را در روند انقلاب نادیده می‌گیرد. از سوی دیگر در تعریف پناهی، ابعاد وسیع انقلاب اسلامی ایران، زمینه‌ها و پیامدهای آن پوشش داده نمی‌شود. بنابراین تعریف مختار این پژوهش برای انقلاب با نگاه به انقلاب اسلامی ایران، تعریف دوم است که تعریفی بنیادی است؛ با وجود این می‌توان ادعا کرد تمامی تعاریف ذکر شده با مشاهده تحولات اجتماعی و جدا کردن آن‌ها از یکدیگر و تفاوت قائل شدن میان انواع آن‌ها آن‌گونه که در مقدمه ذکر شد به روش ارسطویی به دست آمده است.

طبق تعریف ارائه شده می‌توان عوامل اساسی انقلاب را در قالب شکل ذیل نشان داد:

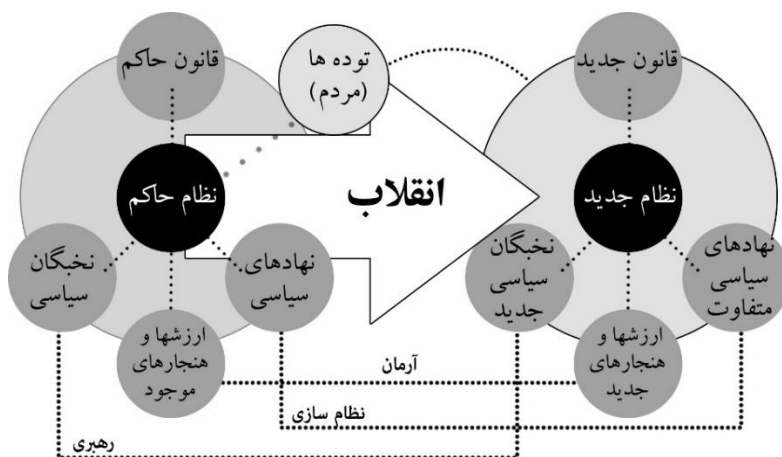

شکل ۲: عوامل اساسی انقلاب

انقلاب از دید امام علی علیه السلام

شاید نتوان در میان کلمات گهربار نهج البلاغه واژه‌ای که به طور خاص بر وقوع انقلاب دلالت داشته باشد، یافت و این پژوهش نیز لزوماً در پی استخراج تعریف انقلاب از دید ایشان نیست؛ با این حال اگر سیر تکاملی مثبت جوامع بشری را از ویژگی‌های جامعه گمراه (همچون موقعیت پیش از بعثت رسول گرامی اسلامی صَلَّى اللهُ عَلَيْهِ وَآلِهِ وَسَلَّمَ) و یا جامعه‌ای منحرف از ارزش‌ها (همچون جامعه اسلامی در زمان آغاز خلافت ایشان) به سمت جامعه‌ای پیشرفته مبتنی بر ارزش‌ها و اصول الهی و انسانی در نظر داشته باشیم، می‌توان عوامل اساسی آن را یافت. امام علی علیه السلام بنابر ضرورت اوضاع سیاسی - اجتماعی عصر خویش در مقاطع مختلف با یادآوری موقعیت پیش از بعثت پیامبر گرامی اسلام صَلَّى اللهُ عَلَيْهِ وَآلِهِ وَسَلَّمَ و فلسفه آن، در واقع بعثت را به مثابه انقلابی عظیم می‌داند که اگرچه در مسیر تاریخ دستخوش انحراف شده است، اما با تشکیل حکومت عدل علوی به مثابه انقلاب دوم در دل انقلاب اصلی، ارزش‌های اصیل اسلامی را زنده خواهد کرد. از این دیدگاه یکی از نزدیک‌ترین تعابیر امام علیه السلام از انقلاب در خطبه شانزدهم نهج البلاغه دیده می‌شود^(۲)؛ آنجا که ایشان پس از بیعت مردم، سیاست‌های اصلی حکومت خویش را بر می‌شمارند و در این خطبه تمامی عناصر اصلی انقلاب آن چنان که پیشتر گفته شد به روشنی وجود دارد (جدول ۶).

جدول ۶: تطبیق عوامل انقلاب با کلام امام علی علیه السلام

مؤلفه	فرمایش امام علی علیه السلام
نظام	دگرگون شدن وضعیت جامعه ^(۳) و بازگشت از مسیر انحراف ^(۴)
ارزش‌ها	خویش‌داری و تقوی ^(۵) / حق‌طلبی و ادای تکلیف الهی ^(۶)
قانون	کتاب الهی، آثار رسالت و سنت رسول خدا(ص) ^(۷)
نهادهای	دگرگون شدن وضعیت جامعه ^(۸)
نخبگان	رهبری ^(۹) و ^(۱۰) / تعهد رهبر ^(۱۱) / جایگزینی نخبگان ^(۱۲)
آرمان	نجات و سعادت ^(۱۳) / اجرای حق ^(۱۴)
مردم	آزمایش الهی ^(۱۵)

این خطبه به عنوان نمونه‌ای از بیانات امام علیه السلام، خطوط اصلی نگاه ایشان را مشخص می‌سازد. نگارنده با دسته‌بندی گزاره‌های مرتبط در نهج البلاغه به شکل زیر در پی تبیین نگاه

امام علیه السلام از انقلاب‌های اجتماعی بر آمد:

الف) گزاره‌های تجویزی شامل دو بخش:

۱ - گزاره‌های مربوط به اهداف و اصول.

۲ - گزاره‌های مربوط به روش و ابزار.

ب) گزاره‌های توصیفی شامل پنج بخش:

۱ - گزاره‌های مربوط به تبیین‌های معرفتی.

۲ - گزاره‌های مربوط به تبیین‌های متافیزیکی.

۳ - گزاره‌های مربوط به تبیین‌های تجربی.

۴ - گزاره‌های مربوط به تعیین روندهای کلی، قلمروها و تعارض‌ها.

۵ - گزاره‌های مربوط به پیش‌بینی‌ها و پیش‌گویی‌ها.

با این جداسازی، مفاهیم ناظر به موضوع پژوهش به دو دسته کلی زیر قابل تفکیک است:

الف) مفاهیم ناظر به فلسفه انقلاب‌ها:

این مفاهیم خود در چند دسته به شرح ذیل قابل بررسی است:

۱ - شئون مختلف جوامع انسان (تبیین آفرینش انسان، هدف از آفرینش، ویژگی‌های روحی و

روانی انسان، ضرورت بعثت پیامبران، ضرورت تشکیل حکومت، ضرورت وجود حاکم (صالح)).

۲ - بررسی وضعیت جوامع (با جداسازی دو نوع جامعه صالح و جامعه ظالم).

۳ - سنت‌های الهی تاریخ (نتیجه ظلم).

۴ - تکلیف انسان‌ها (اعانه ظالم و اعانه مظلوم، قیام).

ب) مفاهیم ناظر به رخداد‌های پس از انقلاب.

این مفاهیم نیز خود در چند دسته به شرح ذیل قابل بررسی است:

۱ - انواع حکومت‌ها (عادل و ظالم).

۲ - وظیفه حکومت.

۳ - وظیفه مردم.

جدول ۷: مفاهیم اساسی استخراج شده

دسته‌بندی کلی	دسته‌بندی جزئی	مفاهیم اساسی استخراج شده
تجویزی	اهداف و اصول	اجرای عدالت/ پایبندی به روابط درست اجتماعی/ حفظ انسجام/ پرهیز از فتنه/ پیروی از دستور دین / استقامت در راه خدا/ پیروی از رهبر/ مخالفت با رهبران جبهه باطل/ تقوا پیشه کردن/ عدم مخالفت و رویارویی با حق/ دوری از تعصب/ دوری از تفاخر
	روش و ابزار	جهاد در راه خدا/ عدم پیروی از هوای نفس/ نداشتن آرزوی دراز / تمسک به هدایت/ مقابله با بدعت‌ها/ تقوا پیشه کردن/ امر به معروف و نهی از منکر/ علم‌آموزی و پندپذیری/ توبه و استغفار/ خردورزی/ رعایت حقوق متقابل مردم و حاکم
توصیفی	تبیین‌های معرفتی	دگرگونی ارزش‌های جامعه بر مبنای رحمت/ خطر نفاق/ تفکرات انحرافی/ سپردن کارها به ستمکاران/ دروغ/ ستم/ تفرقه/ گم کردن راه هدایت/ پیروی از شیطان
	تبیین‌های متافیزیکی	انحطاط؛ نتیجه بی‌توجهی به جهاد در راه خدا/ زوال نعمت‌ها؛ نتیجه گناه/ رونق اقتصادی جامعه؛ نتیجه توبه
	تبیین‌های تجربی	تأثیرات محیطی و جغرافیایی بر اندیشه جوامع انسانی/ تأثیر شیوه زندگی بر حیات اجتماعی/ انحراف مردمان با پوشاندن حقیقت به عنوان شیوه‌ای رایج در حکومت‌ها/ تأثیرات آلودگی جامعه به مفاسد مختلف به‌ویژه اقتصادی/ تباهی در اثر استبداد
	تعیین روندهای کلی، قلمروها و تعارض‌ها	سقوط در اثر نافرمانی از رهبر/ تباهی در اثر استبداد/ حکم الهی در زمینه کم‌تحمیلان/ عدم خشنودی و رضایت به زندگی مادی/ وفاداری به عهد برای جلوگیری از انحراف/ اختصاص اصلاح کارها به اهل بیت علیهم‌السلام و پرورش یافتگان ایشان/ رعایت حقوق متقابل مردم و حکومت منجر به رشد جامعه
	پیش‌بینی‌ها و پیش‌گویی‌ها	عذاب نتیجه پیمان‌شکنی/ عبرت نگرفتن از رویدادها سبب نابودی و انحطاط جامعه/ دگرگونی سنت رحمت نبوی به درنده‌خویی در ادامه فتنه‌ها/ سقوط جامعه در اثر نافرمانی از امام

نتیجه گیری

دیدگاه امام علی علیه السلام در تبیین انقلاب‌های اجتماعی به تبیین استعلایی از فلسفه تاریخ ناظر است که طی آن سنت‌های قطعی الهی در رخدادهای تاریخی و اجتماعی تبیین شده است. از دیدگاه امام علیه السلام برای تبیین انقلاب‌ها باید عوامل زیر را در نظر گرفت:

- ۱- تعیین نسبت انقلاب با مسیر هدایت الهی.
- ۲- تعیین نقش مردم در روند انقلاب.
- ۳- اهداف ضروری و پیش‌بینی شده انقلاب.
- ۴- پیامدهای وقوع انقلاب.
- ۵- نقش رهبری.

بنابراین، انقلاب حقیقی، انقلابی است که اصالت منشأ حرکت خود را از مسیر هدایت الهی (فلسفه بعثت پیامبران) گرفته است و ابعاد جهانی دارد. با نگاهی دقیق به تحلیل پنجاه و یک نظریه‌ای که در جدول‌های ابتدایی آمده به‌خوبی روشن است که انقلاب اسلامی ایران به دلیل آنچه ویژگی‌های منحصر به فرد این انقلاب دانسته می‌شود، قابل انطباق و تطبیق با هیچ‌یک از این نظریات نیست. برخی از عوامل اصلی این نظریه‌ها را می‌توان در انقلاب اسلامی یافت اما بعضی از آن‌ها با انقلاب اسلامی ایران نسبتی ندارد. نگارنده معتقد است این مسئله تا حد زیادی به دلیل روش شناسی آن نظریه‌هاست که توان ارائه تحلیلی عمیق از انقلاب اسلامی ایران را ندارد. از این رو ضروری است با نگاه به عناصر مهمی همچون پیش‌از ارائه نظریه انقلاب اسلامی نسبت به تدوین روشی علمی برای مطالعه انقلاب اسلامی ایران اقدام کرد.

جدای از اهمیت دینی بودن این انقلاب، که دست ردی بر سینه مدرنیسم و انقلاب‌های مدرن است، لازم است با توجه به شیعی بودن بستر رخداد این انقلاب برای تبیین صحیح چارچوب نسل جدید نظریه‌های انقلاب نگاه جدی به بیانات گهربار امام علی علیه السلام کرد؛ لذا نکته اصلی که لازم است مورد توجه نظریه‌پردازان قرار گیرد این است که با توجه به دیدگاه امام علی علیه السلام، روش مطالعه انقلاب اسلامی ایران در نسل چهارم نظریه‌های انقلاب چگونه باید باشد.

با استخراج مفاهیم اصلی از بیانات امام علیه السلام مشخص است که ضمن امکان انطباق عوامل اصلی تعریف برگزیده از انقلاب با بیانات ایشان، نگاه آن حضرت امیر علیه السلام به انقلاب‌های

اجتماعی، دامنه‌دار و دارای طیف وسیعی از عوامل است؛ به بیان دیگر می‌توان گفت در دریای معارف امام علی علیه‌السلام، سرحلقه‌های به هم پیوسته‌ای از نگاه به جامعه، سیاست، انسان و هستی وجود دارد که مسئله مهمی چون انقلاب باید جای خود را در این بستر پیدا کند و این همان استخراج روش نظریه‌پردازی انقلاب است. این سرحلقه‌ها به طور کلی عبارت است از: ۱- معرفت خداوند متعال ۲- هدف از آفرینش انسان ۳- آفرینش آدم ۴- هبوط آدم ۵- ویژگی‌های انسان و جوامع انسانی ۶- ترسیم بحران‌های انسانی ناشی از خلأ معنویت، آشوب‌های فکری و به عبارتی دنیاخواهی (انحراف از مسیر اصلی) ۷- ضرورت و فلسفه بعثت پیامبران و ترسیم راه روشن هدایت (مسیر اصلی) ۸- ضرورت وجود حاکم (ظالم یا صالح) ۹- ویژگی حاکم ظالم ۱۰- ویژگی حاکم صالح ۱۱- تکلیف انسان در حکومت ظالم و در برابر ظلم ۱۲- تکلیف انسان در حکومت صالح ۱۳- تفکیک سعادت حقیقی از سعادت ظاهری مادی ۱۴- تبیین سنت‌های الهی (برگرفته از علم الهی امام علی‌السلام و در مواردی با نگاهی ظاهری، حاصل تجربیات آن حضرت علیه‌السلام در قالب بیان داستان‌های گذشتگان و یا پیش‌گویی از فرجام معاصران و آیندگان).

بنابراین تمامی انسان‌ها در طول تاریخ مخاطب کلام ایشان هستند و در واقع ایشان انسانها را متوجه تکلیف اصلی خویش در هر مقطعی از تاریخ کرده است. با این تعبیر می‌توان گفت از نظر امام علی‌السلام انسان‌ها در میان طیف دو قطبی قرار دارند که برآمده از نوع جهان بینی فرد است: قطب دنیاخواهی و قطب آخرت‌طلبی. قطب دنیاخواهانه به مفاهیمی مانند ظلم، بی‌ایمانی، دل بستن به دنیا، ناجوانمردی و ... و قطب آخرت‌طلبانه به مفاهیمی چون عدل، ایمان، استفاده از دنیا برای مقاصد غیر دنیوی، جوانمردی و مانند آن ناظر است. حال این انسان است که باید جایگاه خود را در این طیف گسترده روشن سازد.

با نگاهی به سرحلقه‌های برشمرده شده از دیدگاه امیرمؤمنان علیه‌السلام در می‌یابیم که اساساً فلسفه وقوع هر انقلاب همانا برآمده از دل تصمیم انسان برای حرکت در طیف آخرت‌طلبانه و قطب معنوی است؛ چرا که این حرکت ملزوماتی دارد که از اعتقاد و ایمان به خداوند متعال آغاز می‌شود و تا هدف نهایی یعنی اقامه عدل و تشکیل حکومتی مبتنی بر جهان بینی آخرت‌خواهانه پیش می‌رود؛ لذا انقلاب، مفهومی ذاتاً مقدس است و نمی‌توان آن را برای اطلاق به تحولاتی به کار برد که رو به سوی قطب دنیاخواهانه و مادی دارد. در دیگر سوی، حرکت انسان صرفاً در جهت قطب دنیاخواهانه و مادی متضمن ملزوماتی چون اعانه ظلم و ظالم است و لذا انحطاط بشر

در این مسیر تفسیر می‌یابد؛ این در حالی است که حرکت در مسیر آخرت‌طلبی، بی‌توجه به احوال زندگی و معیشت دنیایی فرد و انکار کننده آن نیز نیست. آنچه در این سطور به طور فشرده گفته شد در واقع برآمده از تبیین‌های معرفتی امیرمؤمنان علیه‌السلام است.

از نظر تبیین‌های متافیزیکی نگاه ایشان این است که حرکت در طیف آخرت‌طلبانه حتماً مورد لطف و عنایت خداوند متعال قرار می‌گیرد و در واقع دست خدا با جماعت است؛ امدادهای غیبی و پیروزی‌های معنوی در پس این حرکت خواهد بود. از سوی دیگر حرکت به سمت قطب دنیاخواهانه در جهت عکس حکمت‌های الهی است.

در این مسیر لازم است از تجربیات گذشته استفاده کرد. نکته جالب توجه این است که غالباً در مواردی که امام علیه‌السلام به بیان تجربیات گذشته می‌پردازند، دقیقاً به روش و اصول ناظر، و در همین مسیر است که روندهای کلی، قواعد حاکم بر هستی و سنت‌های الهی بروز می‌یابد و در قالب پیش‌گویی از حوادث آینده رخ می‌نمایاند. شاید در روزگاری که بنی‌امیه در اوج اقتدار و سیاست بازی باشند، کمتر کسی پیش‌گویی ایشان را باور می‌کرد (موارد این چنینی بسیار است). همگی این‌ها ناشی از تعارض یا هماهنگی با اهداف و اصول است که در رأس آن‌ها اقامه عدل را می‌توان نام برد (اگرچه باید توجه کرد که اقامه عدل متضمن معانی دیگری همچون استقرار امنیت، رفاه، شکوفایی اقتصادی، توسعه و پیشرفت و ... است). شاید بتوان این نگاه به تاریخ را فلسفه تاریخ جدیدی دانست که لازم است در تبیین انقلاب‌ها و استخراج نظریه‌های انقلاب مورد توجه و استفاده قرار گیرد.

نکته حائز اهمیت این است که تمامی مواردی که گفته شد با یکدیگر ارتباطی ناگسستنی دارد و همگی باید در مسیری هماهنگ عمل کنند. از دیدگاه امام علیه‌السلام نمی‌توان به سمت آخرت‌خواهی حرکت کرد در حالی که ابزارها، رویکرد دنیاخواهانه دارد؛ یا از سویی نمی‌توان امیدوار به روندهای کلی به عنوان سنت‌های الهی حاکم بر هستی بود و به سمت قطب دنیاخواهانه حرکت کرد. در یک کلام می‌توان گفت از دیدگاه امام علی علیه‌السلام انقلاب اجتماعی مفهومی با اصالت و تعریف شده در مسیر الهی است. هدف آن اقامه عدل، حرکت در آن تکلیف هر انسان و قابل تعریف در پی فلسفه آفرینش و روش‌های حرکت باید بر عدالت و انسانیت مبتنی باشد. در این مسیر حکمت‌های الهی مدد‌رسانی می‌کنند و باید از تجربیات گذشته خود و گذشتگان در این مسیر استفاده کرد؛ با این پیش‌بینی که پیروزی از آن حزب خداست و برای تبیین این دیدگاه

به‌ویژه با نگاه به نمونه اخیر آن (یعنی انقلاب اسلامی ایران) ضروری است روش‌شناسی نظریه‌های انقلاب، تحولی همه‌جانبه پیدا کند.

یادداشت‌ها

- ۱ - برای مثال لیلی عشقی نظریه ماوراءالطبیعه‌گرایانه خود را با نگاهی عرفانی مطرح می‌کند. این نظریه اگرچه نقاط قوتی دارد در واقع تفسیری فروکاهیده با نگاهی عرفان‌گرایانه از وقایع مسیر انقلاب است.
- ۲ - نگارنده برای تبیین دیدگاه امام علی علیه‌السلام بخش‌های مختلف نهج‌البلاغه را مورد بررسی قرار داده و اسناد پشتیبان مفصلی به این منظور تهیه کرده است که به دلیل حجم زیاد آن حذف شده است و در اختیار فصلنامه قرار دارد.
- ۳ - تُنْبُلُنَّ بِلْبُلَّةٍ وَ تَتَّعِرُنَّ غُرْبَلَةً وَ لَتَسَاطُنَّ سَوَاطِنَ الْقَدْرِ (نهج‌البلاغه، خطبه ۱۶).
- ۴ - أَلَا وَ إِنَّ الْخَطَايَا خَيْلٌ شُمُسٌ حُجِلَ عَلَيْهَا أَهْلُهَا وَ خَلِعَتْ لِحْمُهَا فَتَفَحَّمَتْ بِهِمْ فِي النَّارِ أَلَا وَ إِنَّ التَّقْوَى مَطَايَا دُلِّلَ حُجِلَ عَلَيْهَا أَهْلُهَا وَ أُغْطُوا أَرْمَتَهَا فَأَوْرَدَتْهُمْ الْجَنَّةَ (نهج‌البلاغه، خطبه ۱۶).
- ۵ - إِنَّ مَنْ صَرَخَتْ لَهُ الْعِبرَةُ عَمَّا بَيْنَ يَدَيْهِ مِنَ الْمَثَلَاتِ حَجَزَتْهُ التَّقْوَى عَنْ تَقَعُّمِ الشُّبُهَاتِ (نهج‌البلاغه، خطبه ۱۶).
- ۶ - حَقٌّ وَ بَاطِلٌ وَ لِكُلِّ أَهْلٍ فَلَئِنَ أَمَرَ الْبَاطِلُ لَقَدِيمًا فَعَلَ وَ لَئِنُ قُلَّ الْحَقُّ فَلَرُبَّمَا وَ لَعَلَّ وَ لَقَلَّمَا أَذْبَرَ شَيْءٌ فَأَقْبَلَ.
- ۷ - هُوَى الْبَيْبِينِ وَ الشَّمَالُ مُضَلَّةٌ وَ الطَّرِيقُ الْوَسْطَى هِيَ الْجَادَةُ عَلَيْهَا بَاقِي الْكِتَابِ وَ أَنَارُ الْبُيُوتِ وَ مِنْهَا مَتَفَدُ السُّنَّةِ وَ إِلَيْهَا مَصِيرُ الْعَاقِبَةِ (نهج‌البلاغه، خطبه ۱۶).
- ۸ - حَتَّى تَعُودَ أَسْفَلَكُمْ أَعْلَاكُمْ وَ أَعْلَاكُمْ أَسْفَلَكُمْ (نهج‌البلاغه، خطبه ۱۶).
- ۹ - أَنَا بِهِ زَعِيمٌ (نهج‌البلاغه، خطبه ۱۶).
- ۱۰ - وَ اللَّهُ مَا كَتَمْتُ وَ شَمَمْتُ وَ لَا كَذَّبْتُ كَذِبَةً (نهج‌البلاغه، خطبه ۱۶).
- ۱۱ - ذِمَّتِي بِمَا أَقُولُ رَهِيئَةً (نهج‌البلاغه، خطبه ۱۶).
- ۱۲ - لَيْسَبِقَنَّ سَابِقُونَ كَانُوا قَصْرًا وَ لَيُغْصِرَنَّ سَبَاقُونَ كَانُوا سَبَقُوا (نهج‌البلاغه، خطبه ۱۶).
- ۱۳ - شُعَلٌ مِنَ الْجَنَّةِ وَ النَّارُ أَمَامَهُ سَاعٍ سَرِيعٍ نَجَا وَ طَالِبٌ بَطِيءٍ رَجَا وَ مَقْصَرٌ فِي النَّارِ (نهج‌البلاغه، خطبه ۱۶).
- ۱۴ - لَقَلَّمَا أَذْبَرَ شَيْءٌ فَأَقْبَلَ (نهج‌البلاغه، خطبه ۱۶).
- ۱۵ - أَلَا وَ إِنَّ بِلَيْتِكُمْ قَدْ عَادَتْ كَهَيْئَتِهَا يَوْمَ بَعَثَ اللَّهُ نَبِيَّكُمْ صَلَّى اللَّهُ عَلَيْهِ وَ إِلَيْهِ (نهج‌البلاغه، خطبه ۱۶).

منابع فارسی

- نهج البلاغه (۱۳۹۳). ترجمه محمد دشتی، تهران: بوستان.
- ابراهیمی، مهدی (۱۳۸۹). «معرفی و نقد کتاب روش‌شناسی مطالعات انقلاب با تأکید بر انقلاب اسلامی ایران». کتاب ماه علوم اجتماعی. خرداد ۱۳۸۹، شماره ۲۷: ۳۲ تا ۳۷.
- آرنت، هانا (۱۳۶۱). انقلاب. ترجمه عزت‌الله فولادوند. تهران: خوارزمی.
- پناهی، محمدحسین. «اثر انقلاب اسلامی ایران در نظریه‌های وقوع انقلابات». مجله پژوهش حقوق و سیاست، ش ۲۱: ۷-۵۲، ۱۳۸۵.
- پناهی، محمدحسین (۱۳۸۸). «انقلاب اسلامی و انقلاب در نظریه‌ها». فصلنامه علوم اجتماعی، ش ۴۲ و ۴۳: ۲۶ - ۳۲۵.
- پناهی، محمدحسین (۱۳۹۱). نظریه‌های انقلاب: وقوع، فرآیند و پیامدها. تهران: سمت.
- خرمشاد، محمدباقر (۱۳۸۳). «بازتاب انقلاب اسلامی ایران در نظریه‌های انقلاب: تولد و شکل‌گیری نسل چهارم تئوری‌های انقلاب». مجله جامعه‌شناسی ایران، دوره پنجم، ش ۳.
- خرمشاد، محمدباقر و همکاران (۱۳۹۰). بازتاب‌های انقلاب اسلامی ایران. تهران: سمت.
- لازی، جان (۱۳۷۷). درآمدی تاریخی به فلسفه علم. ترجمه دکتر علی پایا، تهران: سمت.
- محمدی، منوچهر (۱۳۸۷). انقلاب اسلامی، زمینه‌ها و پیامدها. تهران: معارف.
- محمدی، منوچهر (۱۳۹۱). تحلیلی بر انقلاب اسلامی. تهران: امیرکبیر.
- ملکوتیان، مصطفی و همکار (۱۳۹۱). «انقلاب اسلامی ایران و ظهور نسل چهارم نظریه‌های انقلاب». فصلنامه مطالعات راهبردی بسیج، س پانزدهم، ش ۵۴: ۴۸ - ۲۷.

منابع انگلیسی

- Goldstone, Jack (1980) "Theories of Revolution: The Third Generation", world politics 32: 425-453
- Goldstone, Jack (2001) "Toward a Fourth Generation of Revolutionary Theories", Annual Reviews 4: 139-187

